

Szerelési segédlet

ART1117 rejtett polctartó

tipli Ø14x75

alátét Ø20 x 1

rejtett polctartó Ø14 x 140

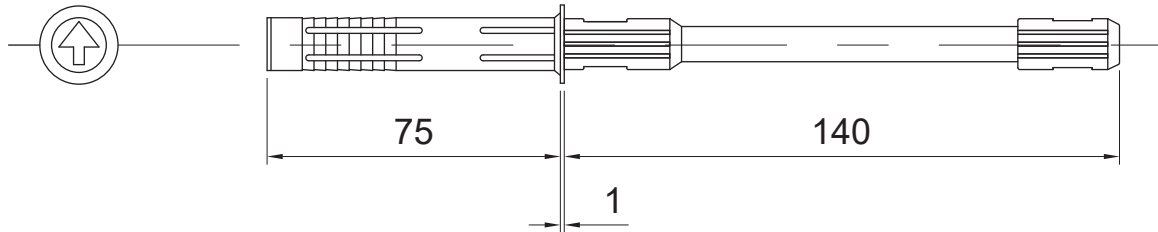

nem koncentrikusan
elhelyezett tartóvégek

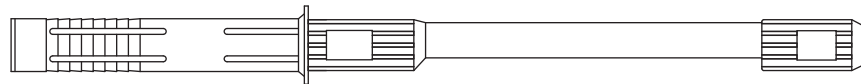

Furat kialakítás

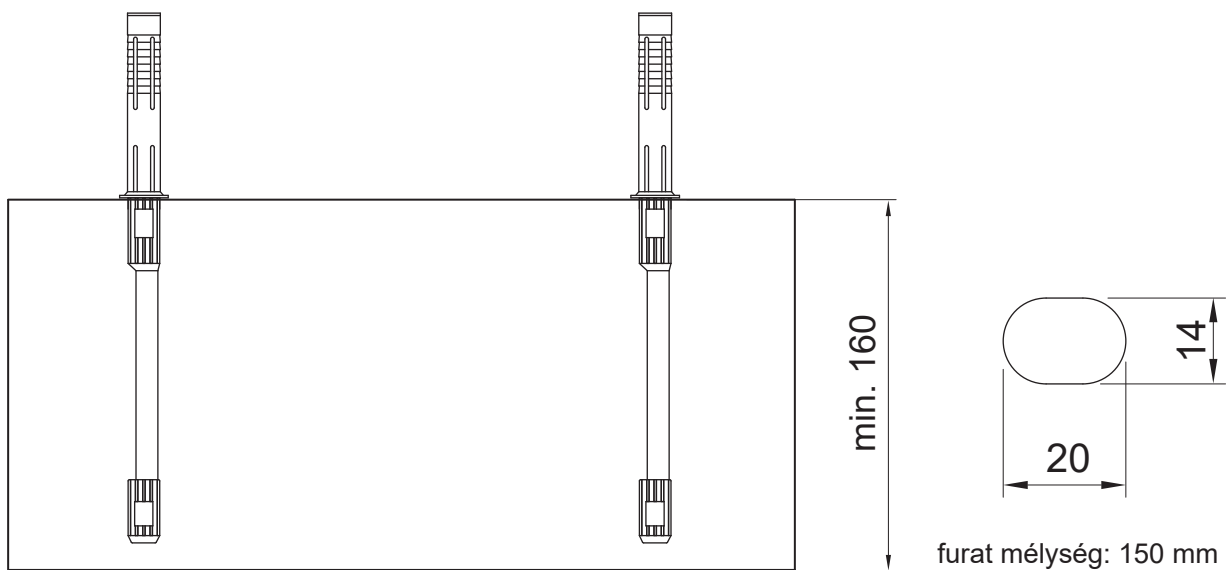

Állítási lehetőség

rejtett polctartó 1(bal)

rejtett polctartó 2(jobb)



+2 mm 0 mm -2 mm



-2 mm 0 mm +2 mm

A polctartók végein nem koncentrikusan elhelyezett **tartóvégek csavarásával** állítható. Ez **12-es villáskulcs** segítségével végezhető el.

A becsavarást úgy állítsuk meg, hogy a szerelvény végén található nyíl felfelé nézzen, így érhetjük el mindkét irányba a maximális állíthatóságot.

A polcot fektessük rá a polctartók tetejére, majd a polctartók fejét addig állítsuk, amíg vízszintes helyzetet nem érünk el!

A szintezés után a polcban kialakított furatokon keresztül toljuk rá a polcot a polctartóra!